

鹿寿苑だより

第49号



『住みなれたふるさとで
快適な老後を過ごしたい』

鹿西絵手紙教室の生徒さんの作品です。紙いっぱいに描かれた柿、秋の実りを感じます。

穏やかな季節になり、おいしい果物が沢山出回り、新米もとれました。涼しくなって活動するにも良い季節です。秋っていいですね。

社会福祉法人鹿南福祉会 **鹿寿苑**

〒929-1601

石川県鹿島郡中能町西馬場工部56番地

TEL (0767) 72-2600 (代表)

FAX (0767) 72-3032

E-mail : jimmu@rokujyuen.com

URL : <http://www.rokujyuen.com>

発行日 : 平成26年10月23日 (第49号)



- ・特別養護老人ホーム
- ・グループホーム
- ・デイサービスセンター
- ・ホームヘルプステーション
- ・訪問入浴ステーション
- ・短期入所生活介護センター
- ・居宅介護支援事業所
- ・配食サービスセンター
- ・第二鹿寿苑

敬老会

特別養護老人ホーム



百寿，白寿，米寿になられた皆様です

9月14日、特養とグループホームの合同で敬老会がありました。

百寿1名、白寿1名、米寿6名と、88名の入居者様の長寿をお祝いしました。

オカリナ演奏とプレゼント贈呈、ご家族との会食で楽しい時間を過ごしました。これからもお元気で、楽しく過ごされるようお手伝いします。

おめでとうございます!!



家族会からアルバムにもなる写真立てをプレゼントされました。

ご家族や皆さんの思い出の写真などを入れて時々眺めるのも楽しみです。



施設長から、お祝い品の贈呈



翠松会オカリナサウンズ様

優しいオカリナの音色に皆様聞き入っておられました。



ご家族と一緒に会食

グループホーム

特養と合同で演芸を鑑賞した後、グループホームへ戻り、入居者様・ご家族・職員で楽しく会食をしました。今回は多くのご家族が参加して下さい、入居者の皆様はとも喜ばれていました。



第二鹿寿苑見学

さわやかな秋晴れの9月上旬、オープンしたばかりの第二鹿寿苑の見学に行きました!!

新しい建物に、入居者の皆様は「いい所やな」と興味深々。職員も「みんなで引っ越したいね〜」と、ちょっと羨ましくなりましたが、グループホームへ戻ると「やっぱりいつもの所が落ち着く」との声が聞かれました。『住めば都』ですね(^-^)



デイサービス

今回の会食はオードブル形式にし、長寿を祝い、ノンアルコールやジュースで乾杯しました。

二人羽織や手品、ダンスで大変盛り上がった敬老会でした。



利用者様も職員と一緒に、ダンス・ダンス〜!



くす玉上手く割れました!



今まで元気でこれたことと、これからも、益々、元気で過ごすことを誓い、万歳三唱をしました。



第二鹿寿苑

地域密着型介護老人福祉施設
全室個室 二十九床

九月一日、第二鹿寿苑がオープンしました。

八月二十七日（水）に竣工式を終え、同二十九日（金）の内覧会には、多くの地域の皆様や関係機関の方々にお越しいただきました。

苑内の三つのフロアーは、中能登町の公式キャラクターを使用し、「さくら」「うぐいす」「ゆり」と名称されています。また、玄関を抜けると、同じく公式キャラクターである「織り姫」が笑顔で迎えてくれます。

各居室の内装の一部には、県内産のあての木を利用すると共

に、随所に飛驒の木家具を配置し、フロアー全体に木のぬくもりが感じられます。

各フロアーのリビング兼食堂には、対面キッチンが設けられ、家庭的な雰囲気の中で、温かい食事が準備されます。また、リビング兼食堂からは、中庭への出入りが出来、中庭にはキンモクセイ等の樹木が植えられ、季節感が味わえます。

浴室は、利用される方々の身体レベルを考慮し、三種類三室設備し安全・安心に、また、坪庭を眺めながら、ゆったりと入浴できるように配慮しました。



リビング兼食堂（さくら）

明るく木のぬくもりのある居室



浴室から眺める坪庭



光が降り注ぐ中庭



リビング兼食堂（ゆり）



寝たまま入浴できる特殊浴槽

できごと 7月-10月



7月 夏祭り

7月19日(土) 夕方 鹿西小学校の鼓笛隊の演奏で26年度夏祭りが開催されました。

今年は、男性職員2人の司会進行で元気に進められました。輪踊りでは、ボランティアの皆さんの華やかな踊りの後に職員も続きました。

「バンド演奏」や「嵐のよさこい」「つばさ太鼓」で盛り上げていただき、大盛況のうちに終わることができました。



8月 追悼法要

8月26日(火) 光源寺・徳照寺・仏乗寺の御住職により追悼法要が執り行われ、この1年間に亡くなられた方のご冥福をお祈りしました。

9月 ボランティア感謝のつどい

9月3日(水) 感謝のつどいが行われました。日頃より鹿寿苑へボランティアとしてお手伝いいただいている皆様へ感謝する会です。

今回は、第二鹿寿苑の見学会と小物入れ製作を楽しんでいただきました。

見学会では熱心にご覧になり、日頃より関心を持たれているのが伺えました。短い時間でしたが、見学会と製作の後は、全員で会食し、おしゃべりを楽しみながら過ごしていただきました。

沢山のご参加ありがとうございました。



9月 介護者教室

9月25日(木)、中能登町介護者交流会(地域包括支援センター行事)が開催され18名の参加者が見学に来られました。居室や共同スペース、浴室などの設備や、安全に生活できる工夫、入所者の皆さんの生活の様子、入所申込み方法などをご説明しました。参加者の方からは、「木の家具ってほんとに優しくて落ち着くね」との声があったり、入所条件や、安全面についての質問がありました。実際に家具に触れたり座ったりし、皆さんそれぞれに入所生活を想像しながら見学されました。



9・10月 東馬場・西馬場秋祭り

9月27日(土) 東馬場、10月4日(土) 西馬場の秋祭りでした。毎年苑では、子供達の元気で勇ましい獅子舞をとて楽しみにしております。遠くから、太鼓や鐘の音が聞こえると、わくわく心が躍ります。

子供達の舞う姿を、満面の笑顔で見守る利用者様に我々職員も幸せを感じる時間でした。



在宅での介護が少しでも軽減できるように、アドバイスするコーナーです！



スライディングシート



介護用品の中に「スライディングシート（らくらくシート）」というものがあります。

寝たきりの高齢者の移動・移乗・体位変換を行うための福祉用具です。つるつる滑るナイロンシートを筒型に縫製し、そのシートを敷いた上に身体を乗せ、シートとシートを滑らせてキャタピラのように身体を移動します。力の弱い介護者でも楽に移動させられる便利な用具です。市販品もありますが、ここでは、手作り品や代用品をご紹介します。

材 料

- ・ナイロン 100%の生地（120cm幅×140～150cm）
- ・補強するための接着テープ

用意するもの

- ・アイロン ・ミシン（手縫いでもOK）

作り方

- ①布を半分に折る
- ②中央部に接着テープを挟み、アイロンで接着させる。
- ③筒状になるように縫い付ければ完成。

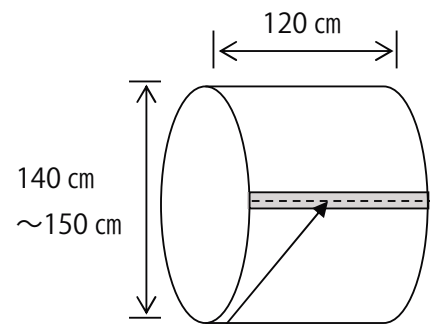

補強のためアイロンで接着テープを付け、その上をミシン又は手縫いで縫います。

シートの使い方

☆横の移動…身体を手前に引いたり、押ししたりする方法



①利用者に側臥位になってもらいます



②シートを折りたたんで背中の中後ろにセットします



③利用者に仰臥位に戻ってもらいます。シートを引き出します



④介助者は利用者の肩と腰に手を当てて動かします

☆縦の移動…身体を頭側に押ししたり、脚側に引いたりする方法



①利用者に側臥位になってもらいます



②シートを折りたたんで背中の中後ろにセットします



③利用者に仰臥位に戻ってもらいます。シートを引き出します



④介助者は利用者の腰部または臀部に手を添えて動かします

※代用品として、滑りやすい生地やビニールの風呂敷、ゴミ袋でも大丈夫です

職員ボランティア

毎年春から秋にかけて、土曜日または日曜日に近隣の駅の清掃をさせてもらっています。4名から6名程度でグループになり、待合室の掃除、窓拭き、トイレ掃除を行っております。永年、鹿寿苑も沢山のボランティアさんに支えられてきました。少しでも、お返しをと言う気持ちで取り組んでおります。



職員募集

職種：介護職員

採用人数：10名

業務内容：要介護高齢者の入浴・排泄・食事などの生活支援等

雇用形態：正規

必要資格：介護福祉士（見込み可）
普通免許

雇用形態：臨時

必要資格：ヘルパー 2級等及び経験者
普通免許

※詳細は鹿寿苑ホームページをご覧ください

【問い合わせ先】

社会福祉法人鹿南福祉会

〒929-1601 鹿島郡中能登町西馬場工部56番地

連絡先：0767-72-2600

ご意見箱から

◎特別養護老人ホーム◎

▼面会に来たら、髪と髭が伸びていた。また、毛糸の帽子をかぶられており、頭が汗でびっしょりになっていたのがびっくりした。

▼髭や髪などの身なりの整えによりいっそう気を配っていきます。衣類調整に関しては、その都度本人様に確認しながら、気持ちよく過ごしていただけるように対応します。

▼職員の家族から、施設内でしか知りえない内容の話を聞かされたので、気にかかった。

▼施設内で知りえたことは「決して話してはならない」という認識を強く持ち、施設外ではたとえ家族であっても話しません。職員への周知徹底をおこなってまいります。

▼車椅子の操作が乱暴で、足がぶつかったのに謝罪がなかった。また、同じ職員に夜中にトイレをお願いしたら、「忙しいのに」と言われた。

▼利用者様に不快な思いをさせたことに対して深くお詫びします。主任、スタッフで、言動を振り返り誠意をもった行動をおこなっていくことを話し合いました。

▼散髪を頼んでいたのにしてなかった。

▼利用確認票への記入ミスがありました。依頼を受けたときに記入ミスのないように日付と名前を再確認します。

◎短期入所生活介護◎

▼帰宅後の荷物に宛に忘れてきているものがあったが、連絡がなかった。

▼忘れ物を見つけた際には速やかにご家族に連絡します。

◎デイサービス◎

▼利用中の血糖値の記入が2日間連絡ノートに書いてなかった。

▼測定した看護師が病院へ持参する血糖値記入ノートと合わせて連絡ノートにも書くように決めました。

▼何度もしつこくトイレ誘導の声掛けをされた。自分はまだしつかりしていると思うのに馬鹿にされたようで恥ずかしかった。

▼ご自分で判断できる方には必要以上の言葉かけや無理強いをしません。利用者様個々に応じた接し方を心がけます。

▼洗髪のあとにビショビショなタオルで頭を拭かれた。

▼利用者様の要望に応じて濡れたタオルでは拭かず、乾いたタオルを使っていただきます。

◎訪問入浴◎

▼床の水漏れを防ぐために敷いているブルーシートを、入浴後に片付けていってほしかった。

▼今後は終了後に片付けの有無をご家族に確認します。

◎グループホーム◎

▼職員から強い口調で話をされて嫌な思いをした。

▼利用者様に不快な思いをさせない様に、職員に対して指導をおこなってまいります。

(平成二十六年五月～八月)

貴重なご意見ありがとうございました。

今後、業務改善に継続的に取り組んでまいりますのでよろしくお願いいたします。



私が題字を書きました

デイサービス

珠洲 和子 様

題字をお願いしたところ快諾して下さいました。

「練習しなくちゃね」と謙虚なご様子や、日頃からお洒落で素敵な珠洲さん。女性として見習いたいものです。



第二鹿寿苑に車椅子を頂きました

- (株)杉本工務店 様
 - 昇陽電機(株) 様
 - ネオ工業(株) 様
 - (株)浦建築研究所 様
- 計十二台



ご寄付に感謝します

- (株)杉本工務店 様
 - 昇陽電機(株) 様
 - ネオ工業(株) 様
 - (株)浦建築研究所 様
 - 中能登町民謡会 様
 - 藤井 清一 様
 - 宮下 彰 様
 - 辻本もとい 様
 - あぐりばんば 様
 - 梅の里グループ 様
 - 鹿島郡 様
 - 退職女性教師の会 様
- (平成二十六年六月〜九月)

ボランティアさんありがとうございます

- *鹿西ひな菊の会 様
 - *梅の里グループ 様
 - *友愛グループ 様
 - *ビハラーかしま 様
 - *鹿島更生保護女性会 様
 - *沢ボランティアーズ 様
 - *あすなろ会 様
 - *梅田幸子 様
 - *清水洋子 様
 - *北野朝枝 様
 - *若狭タカ子 様
 - *池本早代子 様
 - *百海かず子 様
 - *酒井幸子 様
 - *山田理陽 様
 - *八十田 国子 様
 - *亀田 和子 様
 - *松木 重子 様
 - *細川 敏子 様
 - *今井 豊野 様
 - *田鶴浜高校生徒 様
 - *中能登町女性協議会 様
 - *とりや胡蝶蘭の会 様
 - *ろくせい三味線教室 様
 - *中能登民謡会 様
 - *退職女性教師の会 様
 - *加賀夕子 様 (町祭歌手)
 - *光源寺 様
 - *栄林寺 様
 - *徳照寺 様
 - *仏乗寺 様
- 他匿名希望
(平成二十六年六月〜九月)

Family

グループホーム

細川 勇喜子 様
石垣 清美 様

母「わたしの所に生まれてきてくれてありがとう。」

娘「大好きなお母さん。いつまでも元気で長生きしてくださいね。」

♥ 笑顔の素敵な仲良し母娘です。



編集後記

九月より第二鹿寿苑がオープンしました。新しい環境の中で、心新たにサービスマンに努めてまいります。
また、従来からの特養を始めとした、他のサービスマンも引き続き地域の皆様と共に、頑張っておりますのでよろしくお願いたします。